

AVIO



AVIO

Made in Italy, dal 1968.

Gidea. Ricerca, innovazione, qualità: i must di un'azienda giovane e dinamica che ha affermato in tempi brevissimi la propria produzione. Sviluppata su un'area 40.000 metri quadrati coperti, Gidea rappresenta la proiezione del gruppo Garofoli nel mercato più giovane, con proposte che soddisfano ad un tempo esigenze qualitative ed estetiche. L'offerta di Gidea modifica e modernizza il concetto di porta, trasformando semplici separatori d'ambiente in dinamici elementi dell'arredo abitativo.

Gidea. Research, innovation, quality: imperative characteristics for a young and dynamic company which has rapidly affirmed its production line. Gidea has a 40,000 square meter facility and is the branch of the Garofoli group which targets a younger market with proposals to respond to qualitative and aesthetic needs. The Gidea offer modifies and modernizes the door concept, transforming simple room separators into dynamic elements of interior decorating for the home.

Gidea. Recherche, innovation, qualité : les atouts indispensables d'une entreprise jeune et dynamique, qui a très vite imposé sa production. Implantée sur une superficie de 40 000 mètres carrés couverts, Gidea est la projection du groupe Garofoli sur le marché plus jeune, avec des propositions qui répondent aux exigences de qualité et d'esthétique. L'offre de Gidea modifie et modernise le concept de porte, transformant de simples séparateurs d'espace en éléments de décoration dynamiques.

Gidea. Estudio, innovación, calidad: objetivos principales de una empresa joven, dinámica, que ha afirmado su producción en muy poco tiempo. En un área de 40.000 metros cuadrados cubiertos, Gidea representa la proyección del grupo Garofoli en el mercado más joven, con propuestas que satisfacen las exigencias cualitativas y estéticas a la vez. La oferta de Gidea transforma y moderniza el concepto de puerta, convirtiendo simples divisores de ambientes en elementos dinámicos de la decoración residencial.

Gidea. Ricerca, innovazione, qualità: i must di un'azienda giovane e dinamica che ha affermato in tempi brevissimi la propria produzione. Sviluppata su un'area 40.000 metri quadrati coperti, Gidea rappresenta la proiezione del gruppo Garofoli nel mercato più giovane, con proposte che soddisfano ad un tempo esigenze qualitative ed estetiche. L'offerta di Gidea modifica e modernizza il concetto di porta, trasformando semplici separatori d'ambiente in dinamici elementi dell'arredo abitativo.

Gidea. Исследования, инновация, качество: в этом заключаются основные преимущества молодежной и динамичной компании, утвердившей свою продукцию на рынке в кратчайшие сроки. Gidea - это компания группы Garofoli, которая располагается на площади более 40 000 квадратных метров, обращается к молодежной публике и предлагает изделия, удовлетворяющие одновременно требованиям качества и эстетики. Продукция Gidea изменяет и обновляет само понятие двери, превращая средства для разделения интерьеров в главные элементы отделки жилья.



dcw. editions: **NAP** present:

An admirer of Alexander Calder, in 1951 Schottlander created the "Mantis" series of lamp.

"As both an industrial designer and sculptor, the two professions were for Schottlander interconnected. As Victoria Worsley has demonstrated, Schottlander was concerned with similar formal problems in his sculptures and designs. His designs for lamps created sleek sculptural forms and customizable functionality"

"Movement is intrinsic to all of Schottlander's work: an artist, an engineer and in no small measure a handyman, he devised a clever system of counterweights combined with a series of strong, and flexible metal bars. The shade is also unique of its kind: like an acrobat suspended in mid-air. It is made from aluminium using spinning and chasing techniques that are a part of the metalworker's inventory of skills, but to which he has brought his sculptor's eye to create a helical movement in which the symmetrical and the asymmetrical are in opposition. His lights, with their eternal play between balance and imbalance, reveal some of the secrets of what we mean by 'solid' and 'empty'. And like his idol's mobiles they appear to defy the laws of gravity. The essential poetry of the object is an invitation to enter a dream world of the most judiciously balanced elegance."



Porta a battente modello ALIA 1PA, colore olmo grigio. Maniglia Area51, cromo satinato.
Hinged door, mod. ALIA 1PA, olmo grigio. Handle mod. Area51, satin finish chrome.
Porte à battant modèle ALIA 1PA, couleur olmo grigio. Poignée Area51, chrome satiné.
Puerta batiente modelo ALIA 1PA, color olmo grigio. Manilla Area51, cromo satinado.
Flügel tür Modell ALIA 1PA in olmo grigio. Drücker Area51 in Chrom satiniert.
Распашная дверь модели ALIA 1PA, цвет olmo grigio. Ручка Area51, сатирированный хром.



AVIO

L'irresistibile fascino della semplicità

Pensata per ambienti disinvolti, la collezione Avio tratteggia un minimalismo sobrio e delicato, vero concentrato di funzionalità e stile. E' la finitura OLMO, nella versione ghiaccio, grigio e sabbia, a diventare protagonista della collezione di porte in laminato Gidea, che oggi si propone con una nuova veste e nuovi dettagli per incontrare i desideri di un pubblico che ama mixare stile e accessibilità. Una collezione dalla filosofia minimal, resa ancora più impeccabile dalle cerniere a bilico, le mostrine da 88 mm e la venatura orizzontale, dettaglio che conferisce alla porta un'estetica ancora più glamour.

Created for casual settings, the Avio collection bespeaks a sober, delicate minimalism: an infusion of functionality and style. This collection of doors in Gidea laminate revolves around the ELM finish, in the ice, grey and sand versions. The collection is proposed in a new version with new details to meet the desire of a public that loves mixing style and convenience. An impeccable collection with a minimalist philosophy, enhanced by a swivel hinge, 88 mm mountings and a horizontal grain - a detail that gives the door an even more elegant look.

Conçue pour des intérieurs décontractés, la collection Avio propose un minimalisme sobre et délicat, un pur concentré de fonctionnalité et de style. La finition ORME, dans la version glace, gris et sable, devient la vedette de la collection de portes en stratifié Gidea, relookée et enrichie de nouveaux détails pour répondre aux exigences d'un public qui aime mélanger style et accessibilité. Une collection à la philosophie minimaliste, encore plus impeccable grâce aux charnières à pivot, aux couvre-joints de 88 mm et aux veines horizontales, détail qui apporte une esthétique encore plus glamour.

Concebida para ambientes informales, la colección Avio delinea un minimalismo sobrio y delicado, auténtico concentrado de funcionalidad y estilo. En las variantes hielo, gris y arena, el acabado Olmo se convierte en el protagonista de la colección de puertas laminadas Gidea, que hoy se presenta con una nueva imagen y detalles que responden a los deseos de quienes adoran combinar el estilo con la asequibilidad. Una colección de alma minimalista, aún más impecable con las bisagras basculantes, los tapajuntas de 88 mm y el detalle del veteado horizontal, que confiere a la puerta un aspecto más glamuroso.

Die Kollektion Avio überzeugt mit unaufdringlichem Minimalismus und einem Maximum an Funktionalität und Stil - genau das Richtige für ein Ambiente mit ungezwungener Atmosphäre. Im Mittelpunkt dieser Laminattüren-Kollektion von Gidea steht das Finish ULME in den Versionen Eis, Grau und Sand. Damit präsentiert sich Avio in einem neuen Gewand, aber auch mit neuen Details, und wendet sich an alle, die nach einem harmonischen Mix aus Stil und Funktionalität suchen. Der minimalistische Anspruch wird durch Kippscharniere und 88 mm-Blenden zusätzlich unterstrichen, und die horizontale Maserung verleiht der Tür eine extravagante Optik.

Коллекция Avio, созданная для непринужденных интерьеров, предлагает сдержанный и умеренный минимализм, объединяющий функциональность и стиль. Отделка ВЯЗ в вариантах ледяной, серый и песочный играет главную роль в коллекции ламинатных дверей Gidea, которая сегодня предлагается в новом оформлении и с новыми деталями для удовлетворения ожиданий публики, стремящейся сочетать стиль с доступной ценой. Минималистская эстетика коллекции дополнительно подчеркнута поворотными петлями, наличниками размером 88 мм и горизонтальным рисунком ламината, который придает двери еще более привлекательный вид.



A sinistra, porta a battente modello VILIA 1L, colore olmo ghiaccio. Maniglia Area51, cromo satinato. A destra armadiatura Miria 4 ante a battente, versione Filomuro, colore olmo ghiaccio. Maniglioni T390, cromo satinato. Battiscopa 70 mm, colore olmo ghiaccio. Parquet Garofoli rovere decapé.
To left, hinged door, mod. VILIA 1L, olmo ghiaccio. Area51 handle, satin finish chrome. To right, Miria 4 wardrobe system, hinged doors.
Filomuro trim, olmo ghiaccio. T390 handles, satin finish chrome. 70 mm skirting board in olmo ghiaccio. Garofoli parquet flooring in pickled oak.
A gauche, porte à battant modèle VILIA 1L, couleur olmo ghiaccio. Poignée Area51, chrome satiné. A droite, armoire Miria 4 portes à battant, profil Filomuro, couleur olmo ghiaccio. Grandes poignées T390, chrome satiné. Plinthe 70 mm, couleur olmo ghiaccio. Parquet Garofoli chêne décapé.
A la izquierda, puerta batiente modelo VILIA 1L, color olmo ghiaccio. Manilla Area51, cromo satinado. A la derecha, armario Miria 4 de puertas batientes con perfil Filomuro, color olmo ghiaccio. Manillones T390, cromo satinado. Zócalo de 70 mm, color olmo ghiaccio. Parquet Garofoli roble decapé.
Links eine Flügeltür Modell VILIA 1L in olmo ghiaccio. Drücker Area51 in Chrom satiniert. Rechts ein mauerbündiger Schrankverbund Miria mit 4 Flügeltüren, Profil Filomuro, in olmo ghiaccio. Bügel T390 in Chrom satiniert. 70 mm hohe Sockelleiste in der Farbe olmo ghiaccio. Parkett Eiche Décapé von Garofoli.
Слева: распашная дверь модели VILIA 1L, цвет olmo ghiaccio. Ручка Area51, сатинированный хром. Справа, шкаф Miria с 4 распашными створками, профиль Filomuro, цвет olmo ghiaccio. Ручки T390, сатинированный хром. Плинтус 70 мм, цвет olmo ghiaccio. Паркет Garofoli, травленный дуб.



Essenzialmente bella.
Semplicemente versatile.



Porta a battente modello VILIA 1L, colore bianco venato. Maniglia Area51, cromo satinato.
Hinged door, mod. VILIA 1L, bianco venato. Area51 handle, satin finish chrome.
Porte à battant modèle VILIA 1L, couleur bianco venato. Poignée Area51, chrome satiné.
Puerta batiente modelo VILIA 1L, color bianco venato. Manilla Area51, cromo satinado.
Flügel Tür Modell VILIA 1L in bianco venato, Drücker Area51 in Chrom satiniert.
Распашная дверь модели VILIA 1L, цвет bianco venato. Ручка Area51, сатинированный хром.



Porta a battente modello QUINTIA 5F, colore olmo sabbia. Maniglia Area51 cromo satinato. Battiscopa 70 mm, colore olmo sabbia. Parquet Garofoli rovere pietra.
Hinged door, mod. QUINTIA 5F, olmo sabbia. Area51 handle, satin finish chrome. 70mm skirting board in olmo sabbia. Garofoli parquet flooring in stone oak.
Porte à battant modèle QUINTIA 5F, couleur olmo sabbia. Poignée Area51, chrome satiné. Plinthe 70 mm, couleur olmo sabbia. Parquet Garofoli chêne pierre.
Puerta batiente modelo QUINTIA 5F, color olmo sabbia. Manilla Area51, cromo satinado. Zócalo de 70 mm, color olmo sabbia. Parquet Garofoli roble piedra.
Flügeltür Modell QUINTIA 5F in olmo sabbia. Drücker Area51 in Chrom satiniert. 70 mm hohe Sockelleiste in der Farbe olmo sabbia. Parkett Garofoli Eiche Stein.
Распашная дверь модели QUINTIA 5F, цвет olmo sabbia. Ручка Area51, сатинированный хром. Плинтус 70 мм, цвет olmo sabbia. Паркет Garofoli, дуб цвета камня.



Porta a battente modello SOBRIA 2B, lato a spingere, colore bianco. Maniglia Area51 cromo satinato.
Hinged door, mod. SOBRIA 2B, push side, bianco finish. Satin finish chrome Area51 handle.
Porte à battant modèle SOBRIA 2B, côté à pousser, couleur bianco. Poignée Area51, chrome satiné.
Puerta batiente modelo SOBRIA 2B, lado de empujar, color bianco. Manilla Area51, cromo satinado.
Flügeltür Modell SOBRIA 2B, Farbe bianco. Drücker Area51 in Chrom satiniert.
Распашная дверь модели SOBRIA 2B, сторона открытия от себя, цвет bianco. Ручка Area51, сатиновый хром.



Porta a battente modello ZINIA IV, con vetro trasparente, e porta modello FILIA 1F, colore olmo ghiaccio. Battiscopa 70 mm, colore olmo ghiaccio. Maniglia Sirio inox.

Hinged door model ZINIA IV, with transparent glass, and door model FILIA 1F, olmo ghiaccio finish. Skirting board size 70 mm, olmo ghiaccio finish. Sirio model handle, color Inox.

Porte à battant modèle ZINIA IV, avec vitrage transparent et porte modèle FILIA 1F, couleur olmo ghiaccio. Plinthe 70 mm, couleur olmo ghiaccio. Poignée modèle Sirio, couleur inox.

Puerta batiente modelo ZINIA IV, con vidrio transparente, y puerta modelo FILIA 1F, color olmo ghiaccio. Zócalo 70 mm, color olmo ghiaccio. Manija modelo Sirio, color Inox.

Flügeltür Modell ZINIA IV mit transparentem Glas und Tür Modell FILIA 1F in der Farbe olmo ghiaccio. Sockelleiste 70 mm, Farbe olmo ghiaccio. Türklinke Modell Sirio, Farbe Inox.

Распашная дверь модель ZINIA IV, с прозрачным стеклом, и дверь модель FILIA 1F, цвет olmo ghiaccio. Плинтус 70 мм, цвет olmo ghiaccio. Ручка модели Sirio inox цвета.



Porta a battente modello KIVIA 1V2015, con vetro Madras, colore olmo sabbia. Battiscopa 70 mm, colore olmo sabbia. Maniglia Link cromo satinato.
Hinged door model KIVIA 1V2015, with Madras glass, olmo sabbia finish. Skirting board size 70 mm, olmo sabbia finish. Link model handle, satin chrome
Porte à battant modèle KIVIA 1V2015, avec vitrage Madras, couleur olmo sabbia. Plinthe 70 mm, couleur olmo sabbia. Poignée modèle Link, chrome satiné
Puerta batiente modelo KIVIA 1V2015, con vidrio madrás, color olmo sabbia. Zócalo 70 mm, color olmo sabbia. Manija modelo Link, cromo satinado
Flügeltür Modell KIVIA 1V2015 mit Madras-Glas, Farbe olmo sabbia. Sockelleiste 70 mm, Farbe olmo sabbia. Türklinke Modell Sirio, satiniertes Chrom
Распашная дверь модель KIVIA 1V2015, со стеклом Madras, цвет olmo sabbia. Плинтус 70 мм, цвет olmo sabbia. Ручка модели Link сатиновый хром

Interpretazioni stilistiche
minimali esaltano
ambienti contemporanei.



Porta a battente modello VILIA 1L, lato a tirare, colore bianco. Maniglia Area51 laccata nera. Cerniera centrale disponibile come optional
Hinged door, mod. VILIA 1L, pull side, white. Black lacquered Area51 handle. Close-up of the optional center hinge.
Porte à battant modèle VILIA 1L, côté à tirer, couleur blanc. Detail de la charnière centrale disponible en option.
Puerta batiente modelo VILIA 1L, lado de apertura, color blanco. Manilla Area51, lacado negro. Detalle de la bisagra central opcional.
Flügeltür Modell VILIA 1L in Weiß. Drücker Area51, zugseitig, schwarz lackiert. Detail des optionalen mittleren scharniers.
Распашная дверь модели VILIA 1L, сторона к себе, белый цвет. Ручка Area51, черная лакировка. Деталь центральной петли, поставляемой по заказу.

Porta a battente modello VILIA 1L, lato a spingere, colore bianco. Maniglia Area51 laccata nera. Parquet Garofoli rovere laccato bianco.
Hinged door, mod. VILIA 1L, push side, white. Black lacquered Area51 handle. Garofoli parquet in white lacquered oak.
Porte à battant modèle VILIA 1L, côté à pousser, couleur blanc. Poignée Area51 laquée noire. Parquet Garofoli chêne laqué blanc.
Puerta batiente modelo VILIA 1L, lado de empujar, color blanco. Manilla Area51, lacado negro. Parquet Garofoli roble lacado blanco.
Flügeltür Modell VILIA 1L, Drückseite in Weiß. Drücker Area51, schwarz lackiert. Parkett Eiche Weiß Lackiert von Garofoli.
Распашная дверь модели VILIA 1L, сторона открытия от себя, белый цвет. Ручка Area51, черная лакировка. Паркет Garofoli, белый лакированный дуб.





Porta a battente modello VILIA 1L, colore laccato Ral grigio basalto 7012, a richiesta. Maniglia Area51, cromo satinato.
Hinged door, mod. VILIA 1L, Ral lacquer finish basalt grey 7012, on request. Area51 handle, satin finish chrome.
Porte à battant modèle VILIA 1L, couleur laqué RAL gris basalte 7012, sur demande. Poignée Area51, chrome satiné.
Puerta battiente modelo VILIA 1L, color lacado Ral gris basalto 7012 bajo pedido. Manilla Area51, cromo satinado.
Flügel Tür Modell VILIA 1L, lackiert RAL 7012 Basaltgrau, auf Anfrage. Drücker Area51 in Chrom satiniert.
Распашная дверь модели VILIA 1L, цвет лакировки Ral серый базальт 7012, по заказу. Ручка Area51, сатинированный хром.

Porta scorrevole a scomparsa mod. VILIA 1L, colore laccato RAL 7012, a richiesta. Doppia coppia di maniglie a vaschetta SCIVOLA, cromo satinato.
Sliding pocket door mod. VILIA 1L, RAL 7012 lacquer finish, on request. Double pair of recessed SCIVOLA handles in satin finish chrome.
Porte coulissante escamotables mod. VILIA 1L, couleur laqué RAL 7012, sur demande. Deux paires de poignées encastrées SCIVOLA, chrome satiné.
Puerta corredera integrable mod. VILIA 1L, color lacado RAL 7012, bajo pedido. Dos pares de uñeros SCIVOLA, cromo satinado.
Innwandige Schiebetür Modell VILIA 1L, lackiert in RAL 7012 (Optional). Doppelpaar Griffschalen SCIVOLA in Chrom satiniert.
Убирающаяся раздвижная дверь модели VILIA 1L, цвет лакировки RAL 7012, по заказу. Две пары встроенных ручек заподлицо SCIVOLA, сатинированный хром.



Linee essenziali,
protagoniste di interiors
dal sapore cosmopolita.



Porta a battente modello VIA 1TV, colore bianco, con vetro Madras satinato. Pomolo Garofoli grande, cromo satinato. Parquet Garofoli rovere wengè.
Hinged door, mod. VIA 1TV, white with satin finish Madras glass. Large Garofoli knob, satin finish chrome. Garofoli parquet wengè oak.
Porte à battant modèle VIA 1TV, couleur blanc, avec verre Madras satiné. Grand pommeau Garofoli, chrome satiné. Parquet Garofoli chêne wengé.
Puerta batiente modelo VIA 1TV, color blanco, con cristal Madrás satinado. Pomo Garofoli grande, cromo satinado. Parquet Garofoli roble wengué.
Flügeltür Modell VIA 1TV in Weiß, mit satiniertem Madrasglas. Großer Knopf Garofoli in Chrom satiniert. Parkett von Garofoli in Eiche Wenige.
Распашная дверь модели VIA 1TV, белый цвет, с сатинированным стеклом Madras. Ручка Garofoli большая, сатинированный хром. Паркет Garofoli, дуб венге.



olmo ghiaccio

olmo grigio

olmo sabbia

bianco venato



bianco
white
blanc
blanco
weiss
белый

laccato bianco opaco *
matt white lacquered
laqué blanc mat
lacada blanca mate
Mattweiß lackiert
цвета по шкале RAL по заказу

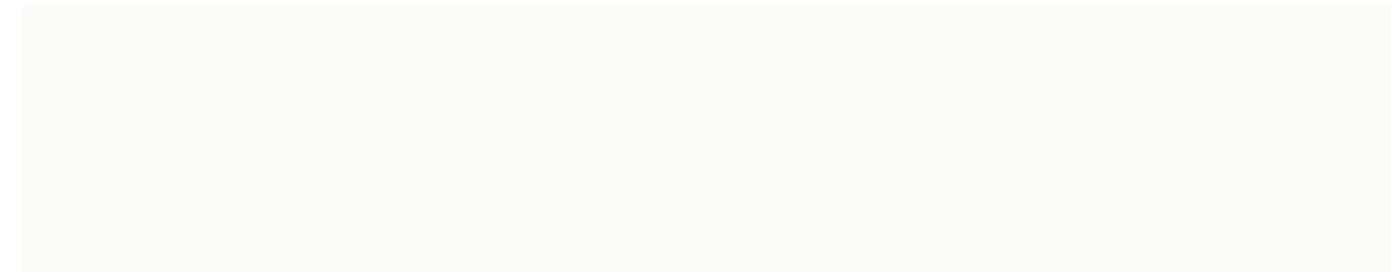

Colori RAL a richiesta
RAL colours on request
Couleurs RAL sur demande
Colores RAL bajo pedido
RAL-Farben auf Anfrage
Цвета по шкале RAL по заказу

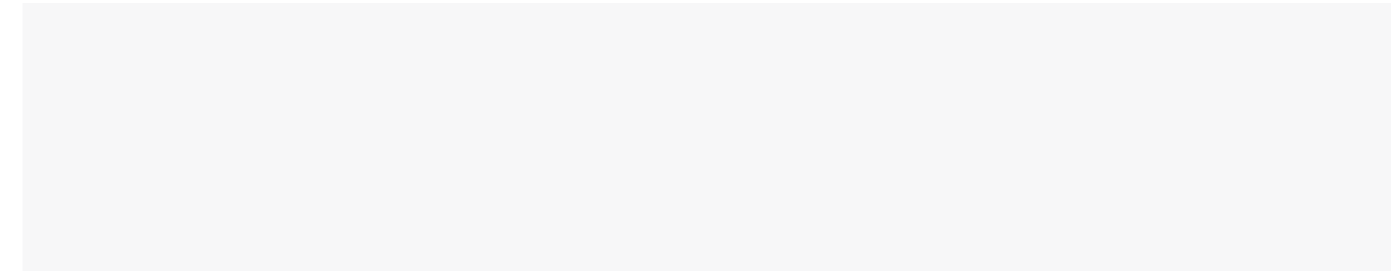

* Telaio e mostrina in finitura laminato bianco. | Frame and jamb in white laminate finish. | Cadre et écusson en finition stratifié blanc. Estructura y escudo en acabado laminado blanco. | Rahmen und Rosette aus weißem Laminat. | Рама и накладка из белого ламината.

AVIO

MODELLI DISPONIBILI | AVAILABLE MODELS | MODÈLES DISPONIBLES | MODELOS DISPONIBLES | VERFÜGBARE MODELLE | ИМЕЮЩИЕСЯ МОДЕЛИ



VILIA 1L FILIA 1F DUILIA 2F TRINA 3F QUINTIA 5F



TRIVIO 1LV VIA 1TV KIVIA 1V2015 ZINIA 1V

N.B. I modelli Zinia e Kivia hanno le cerniere di dimensioni maggiorate.
 NB: the hinges on models Zinia and Kivia have increased dimensions.
 N.B. Les modèles Zinia et Kivia possèdent des charnières de dimensions augmentées.
 Nota: Los modelos Zinia y Kivia tienen bisagras de mayor tamaño.
 Hinweis: Die Modelle Zinia und Kivia haben Scharniere in Übergröße.
 Прим. Модели Zinia и Kivia имеют петли больших размеров.

AVIO

MODELLI DISPONIBILI | AVAILABLE MODELS | MODÈLES DISPONIBLES | MODELOS DISPONIBLES | VERFÜGBARE MODELLE | ИМЕЮЩИЕСЯ МОДЕЛИ



LUNA 1B SOBRIA 2B GOTRIA 3B VIERA 1B1V VONA 1VV



ALIA 1PA GALIA 2PA TRALIA 3PA VELIA 1PA1V

AVIO

DIMENSIONI | DIMENSIONS | DIMENSIONS | DIMENSIONES | MASSE | РАЗМЕРЫ

porta a battente | hinged door | porte à battant | puerta batiente | Flügeltür | распашная дверь

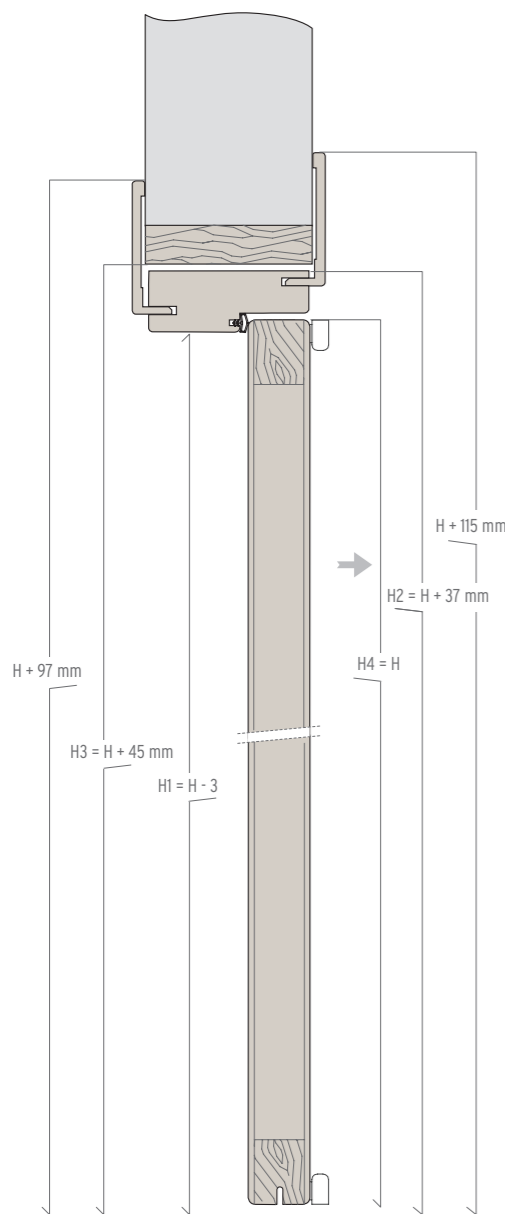
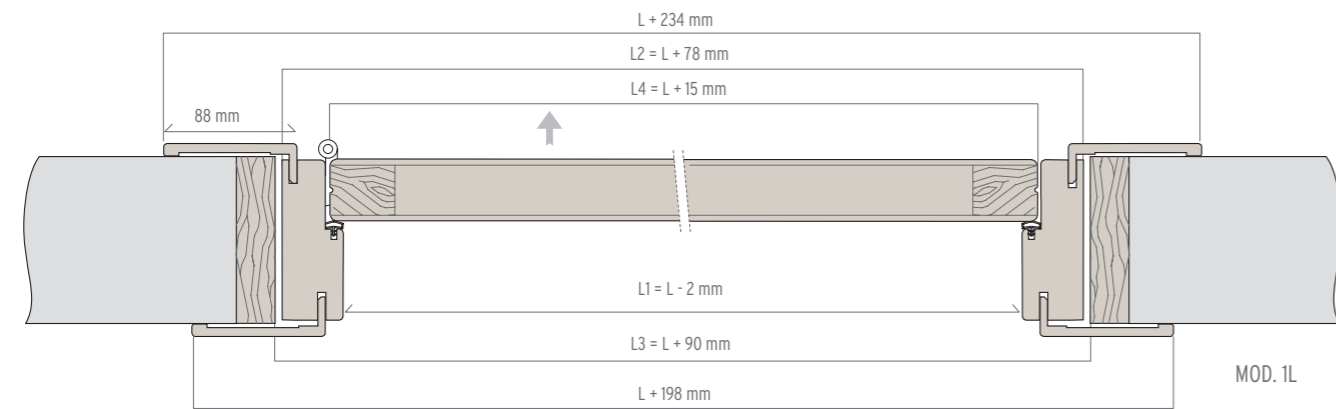

TELAI | FRAMES | CHASSIS | MARCOS | RAHMEN | ДВЕРНЫЕ КОРОБКИ

standard | standard | de série | estándar
standard | стандартно

pfs: 70 > 145 mm

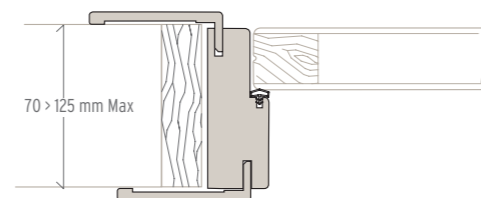

optional con imbotte | optional with jamb
option avec intrados | con intradós opcional
Wahlweise mit Laibung | вариант: дверная
коробка с притвором.

pfs: 150 > 215 mm

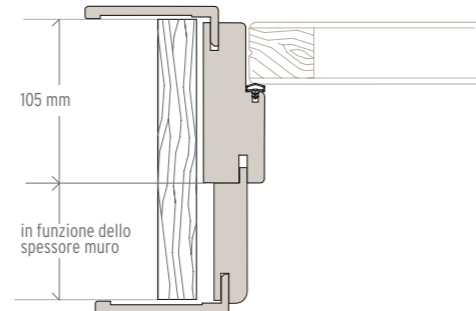

BATTISCOPIA | SKIRTING BOARD | PLINTHE | ZOCALO | SOCKELLEISTEN | ПЛИНТУС



AVIO - Scorrevole

DIMENSIONI | DIMENSIONS | DIMENSIONS | DIMENSIONES | MASSE | РАЗМЕРЫ

porta scorrevole a scomparsa | retractable sliding door | porte coulissante escamotable | puerta corredera retráctil | versenkbare Schiebetür | выдвижная раздвижная дверь

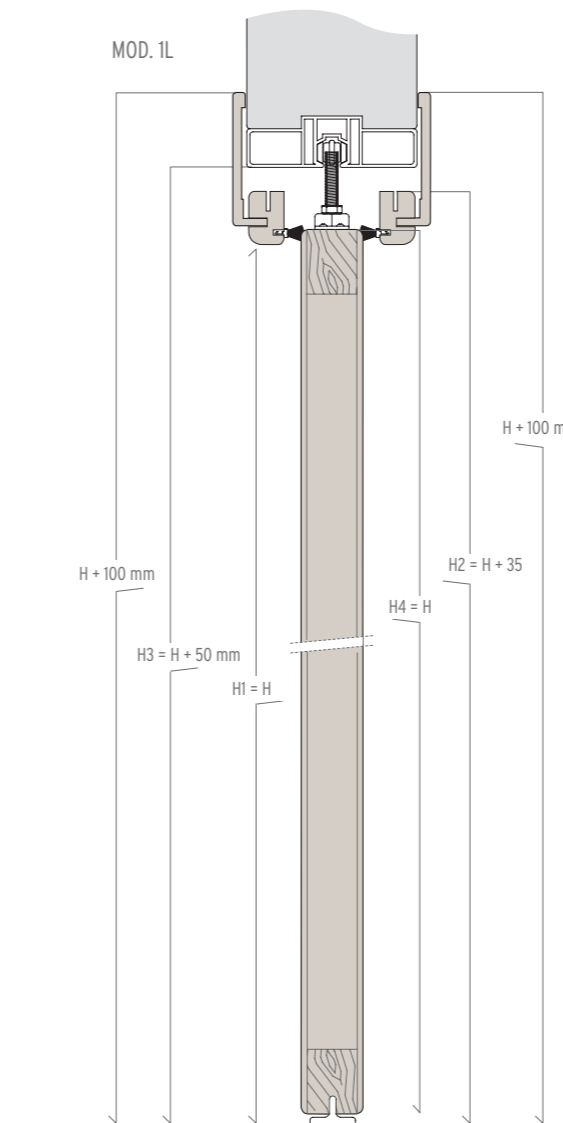
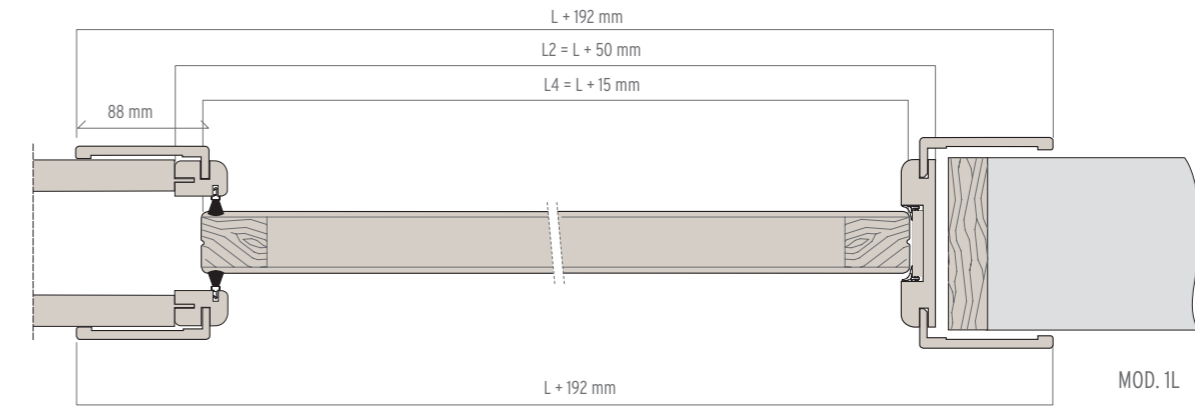

TELAI | FRAMES | CHASSIS | MARCOS | RAHMEN | ДВЕРНЫЕ КОРОБКИ

standard | standard | de série | estándar
standard | стандартно

pfs: 90-110-130-150 mm

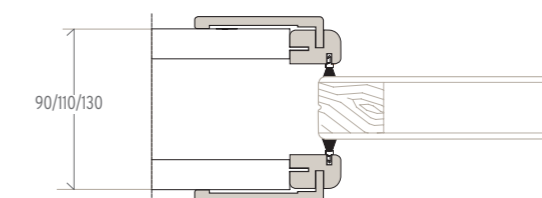

optional con imbotte | optional with jamb
option avec intrados | con intradós opcional
Wahlweise mit Laibung | вариант: дверная
коробка с притвором.

pfs: con dec >= 20 mm

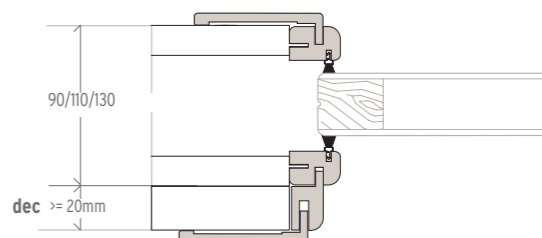

BATTISCOPIA | SKIRTING BOARD | PLINTHE | ZOCALO | SOCKELLEISTEN | ПЛИНТУС

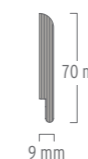

AVIO (anta a vetro Trivio 1LV)

DIMENSIONI | DIMENSIONS | DIMENSIONS | DIMENSIONES | MASSE | РАЗМЕРЫ

porta a battente | hinged door | porte à battant | puerta batiente | Flügeltür | распашная дверь

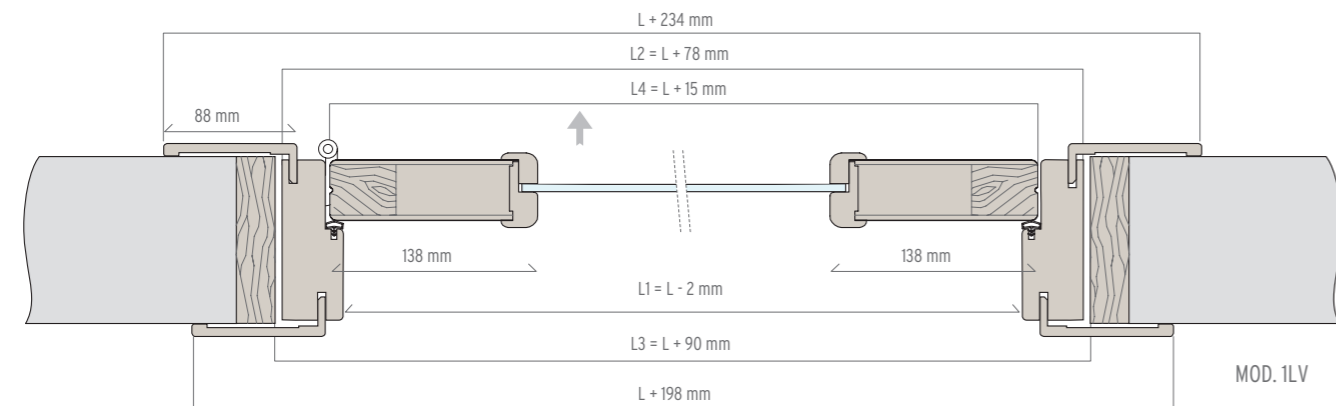

TELAJ | FRAMES | CHASSIS | MARCOS | RAHMEN | ДВЕРНЫЕ КОРОБКИ

standard | standard | de série | estándar
standard | стандартно

pfs: 70 > 145 mm

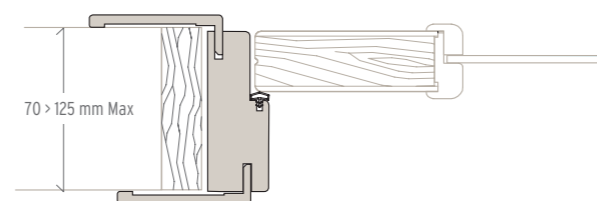

optional con imbotte | optional with jamb
option avec intrados | con intradós opcional
Wahlweise mit Leibung | вариант: дверная коробка с притвором.

pfs: 150 > 215 mm

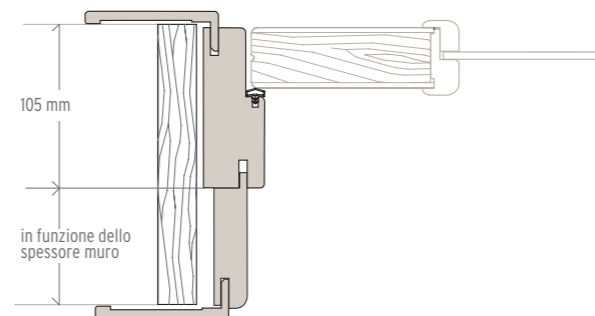

BATTISCOPA | SKIRTING BOARD | PLINTHE | ZOCALO | SOCKELLEISTEN | ПЛИНТУС

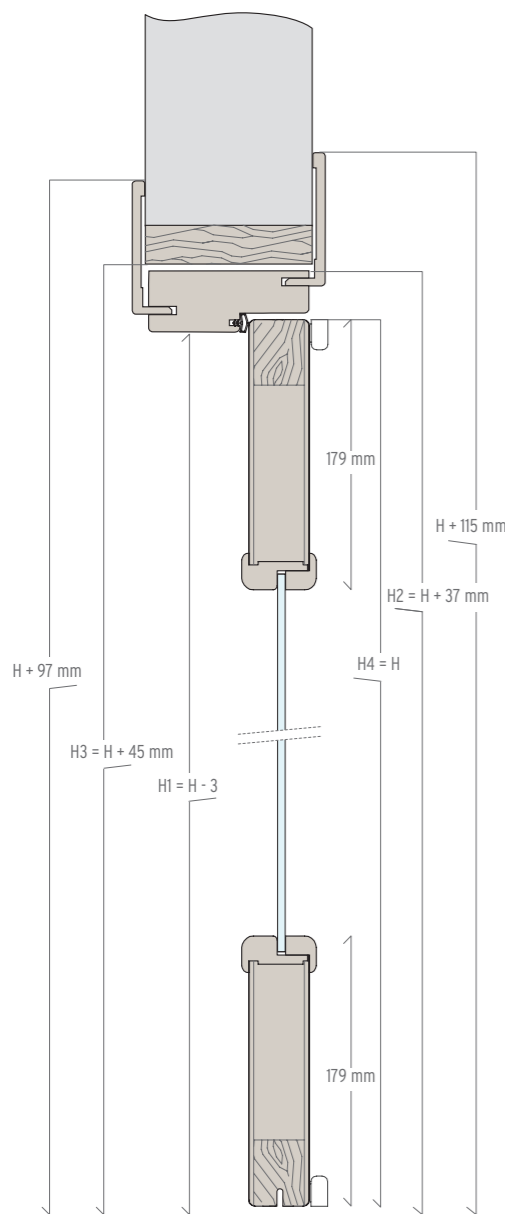

AVIO

PARTICOLARI TECNICI | TECHNICAL DETAILS | DÉTAILS TECHNIQUES | ESPECIFICACIONES TÉCNICAS | TECHNISCHE DETAILS | ТЕХНИЧЕСКИЕ ДЕТАЛИ



porta fuori misura con taglio a spigolo dell'anta, lato cerniera.
custom size door with corner cut panel on hinge side.
porte hors série avec coupe franche du vantail, côté charnière.
puerta de medidas especiales con arista a 90° del lado de las bisagra.
Tür mit Sondermaßen, scharnierseitig spitz zugeschnittenem Türblatt.
дверь нестандартных размеров с острым углом створки со стороны петли.



cerniera centrale, disponibile a richiesta
central hinge, available on request
charnière centrale, disponible sur demande
bisagra central, accesorio opcional
Als Optional erhältliches, mittleres Scharnier
центральная петля, поставляется по заказу



optional: cerniera a scomparsa
optional: hidden hinge
en option: charnière escamotable
accesorio opcional: bisagra integrada
Optional: verdecktes Türband
вариант по заказу: скрытая петля

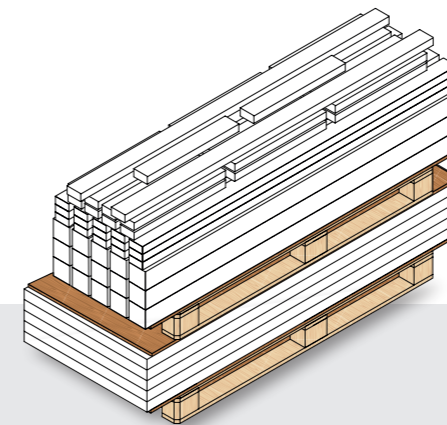

Bancale unico

Porta Vilia 1L: 25 imballi singoli con ante con solo scassi, montanti, traverse telaio, ferramenta fusa, mostrine, allargamento imbotte (se presente)

Versioni battenti singole e scorrevoli a scomparsa singola. Dotazioni delle porte a bancale: porte battenti solo con cerniera a bilico e serratura patent o toilet; porte scorrevoli a scomparsa solo con kit di chiusura mini scivola o doppia; vaschetta mini scivola;

Spedizione a bancale disponibile solo per versioni battente singola, scorrevole a scomparsa singola. Solo per misure: 2100 x 600 - 700 - 800 - 900

Única paleta

Puerta Vilia 1L: 25 embalajes individuales con puertas (sólo huecos, montantes, travesaños marco, herrajes sueltos, tapajuntas, ensanchamiento intradós si es el caso)

Versiones de hoja batiente simples y correderas integrables simples. Equipamientos de las puertas en palet: puertas de hoja batiente solo con bisagras basculantes y cerradura patent o toilet; puertas correderas integrables solo con kit de cierre mini scivola o doble; manija embutida mini scivola;

Envío en paleta solo para las versiones batientes simples y correderas integrables simples. Solo para las medidas: 2100 x 600 - 700 - 800 - 900

Single pallet

Vilia 1L door: 25 single door packages, doors with only cut-outs, uprights, frame cross-pieces, loose hardware, mountings, additional frame (if present)

Single hinged and single sliding pocket versions. Fittings on palletised doors: hinged doors only with swivel hinge and patent or toilet lock; sliding pocket doors only with mini scivola or double closure kit; mini scivola handle.

Pallet shipping available only for single hinged, sliding and pocket versions. Only for sizes: 2100 x 600 - 700 - 800 - 900

Sammelpalette

Tür Vilia 1L: 25 Einzelpackungen mit Türblättern nur mit Ausfräsungen, Rahmen-Längs-Querposten, Beschlägen lose, Blenden, ggf. Leibung

Ausführungen mit einzelnen Flügel- und versenkbaren Schiebetüren. Ausstattung der Türen pro Palette: Flügeltüren nur mit Zapfenscharnieren und Patent- oder Toiletenschloss; versenkbare Schiebetüren nur mit Mini- oder Doppelgleitführungen-Schlosssatz; Mini Gleitführungen;

Lieferung auf Palette nur für Versionen einzelne Flügeltür, einzelne innwandige Schiebetür. Nur für Maße: 2100 x 600 - 700 - 800 - 900

Palette unique

Porte Vilia 1L: 25 emballages individuels contenant des portes avec uniquement découpes, montants, traverses cadre, quincaillerie en vrac, couvre-joints, imposte supérieure (le cas échéant)

Versions à battants simples et coulissantes escamotables simples. Equipements des portes sur palette: portes à battants uniquement avec charnières à pivot et serrure patent ou toilet; portes coulissantes escamotables uniquement avec kit de fermeture mini scivola ou double; cuvette mini scivola;

Expédition sur palette disponible uniquement pour les versions à battant individuel, coulissant escamotable individuel. Uniquement pour les dimensions: 2100 x 600 - 700 - 800 - 900

Один поддон

Дверь Vilia 1L: 25 отдельных упаковок, содержащих створки только с пазами, стойки и поперечины коробки, разобранную фурнитуру, наличники, дополнительную дверную раму (при наличии)

Односторчатые распашные и односторчатые раздвижные убирающиеся версии. Комплектация дверей, поставляемых на поддонах: распашные двери только с поворотными петлями и врезным или сантехническим замком; раздвижные убирающиеся двери только с мини-набором для закрытия скользящих или двойных створок; врезная мини-ручка для скользящих створок;

Отгрузка на поддонах возможна лишь только для односторчатых распашных и раздвижных убирающихся дверей. Только для размеров: 2100 x 600 - 700 - 800 - 900

VERSIONE BASE | STANDARD VERSION | VERSION DE BASE | VERSIÓN BÁSICA | BASISVERSION | БАЗОВОЕ ИСПОЛНЕНИЕ

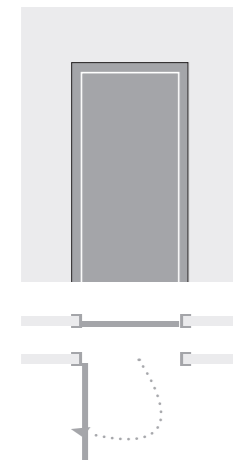

porta a battente
hinged door
porte à battant
puerta batiente
Flügeltür
распашная дверь
L 600/700/800/900
H 2100

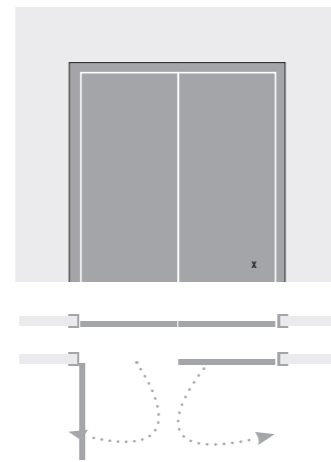

porta doppia a battente
double hinged door
porte double battant
puerta doble batiente
Doppelflügeltür
двупольная распашная дверь

***anta semifissa apribile all'occorrenza** | semi-fixed leaf that can be opened at need | porte semi-fixe ouvrante si nécessaire | hoja semifija practicable cuando es necesario | halb feststehender Türflügel, zum Öffnen bei Bedarf | пассивная створка открывается по необходимости

SOLUZIONI AD INGOMBRO RIDOTTO | OPTIONS WITH LIMITED DIMENSIONS | SOLUTIONS À ENCOMBREMENT RÉDUIT | VERSIONES PARA GANAR ESPACIO | RAUMSPARENDE LÖSUNGEN | РЕШЕНИЯ С ОГРАНИЧЕННЫМИ РАЗМЕРАМИ

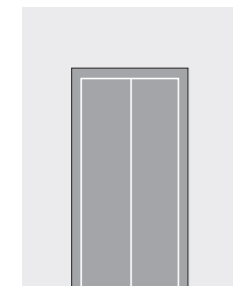

chiusura a libro
folding door
porte repliable
cierre de libro
Harmonikatür
складная дверь

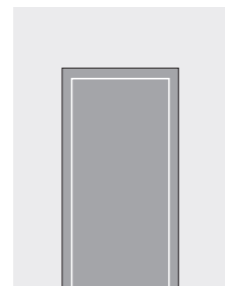

rototraslante
pivoting door
pivotante coulissante
rototraslante
Drehschiebetür
поворотно-сдвижная дверь

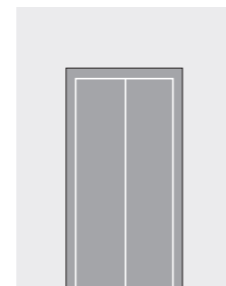

salvaspazio**
space-saving
gain de place
ahorra-espacio
Drehschiebetür
компактная
(Mod 1L)

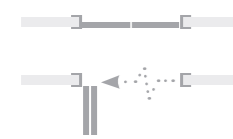

chiusura Mix
Mix folding door
fermeture Mix
cierre Mix
Mix-Tür
дверь в исполнении Mix

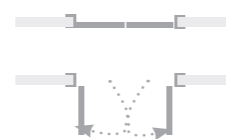
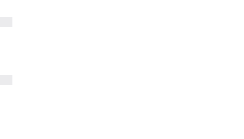
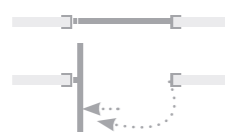

***senza telaio** | without frame | sans encadrement | sin marco | ohne Rahmen | без дверной коробки

** **realizzabile solo con l'utilizzo di cerniere a scomparsa** | only possible using flush hinges | réalisable uniquement avec des charnières escamotables | realizable exclusivamente con bisagras integradas | nur mithilfe des Einsatzes von versenkten Scharnieren realisierbar | выполняется только с использованием скрытых петель

** **realizzabile solo con l'utilizzo di telai perimetrali** | can only be created using perimeter frames | réalisable seulement en utilisant des châssis périmétraux | solo se realiza con el empleo de marcos perimetrales | nur mithilfe des Einsatzes von Umrissrahmen realisierbar | только в исполнении с наружной коробкой

PORTE SCORREVOLI A PARETE | WALL-MOUNTED SLIDING DOORS | PORTES COULISSANTES MURALES | PUERTAS CORREDERAS SOBRE LA PARED | SCHIEBETÜREN VOR DER WAND LAUFEND | РАЗДВИЖНЫЕ ДВЕРИ ВДОЛЬ СТЕНЫ

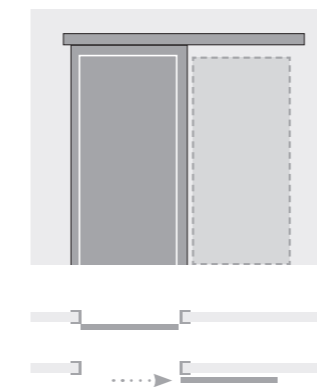

con telaio
with frame
avec châssis
con marco
mit Rahmen
с наружной

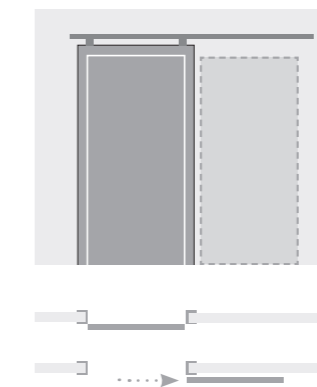

sistema Linea
Linea sliding door
système Linea
sistema Linea
Linearsystem
система Linea

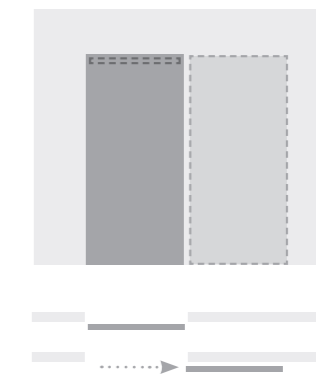

roller*
roller
roller
roller
roller
roller

PORTE SCORREVOLI INTERNO MURO | POCKET SLIDING DOORS | PORTES COULISSANTES ESCAMOTABLES | PUERTAS CORREDERAS INTEGRADAS | SCHIEBETÜREN IN DER WAND LAUFEND | СКРЫТЫЕ РАЗДВИЖНЫЕ ДВЕРИ

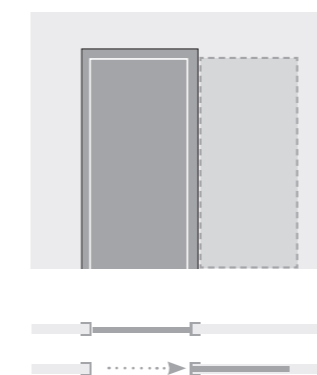

con telaio
with frame
avec châssis
con marco
mit Rahmen
с каркасом

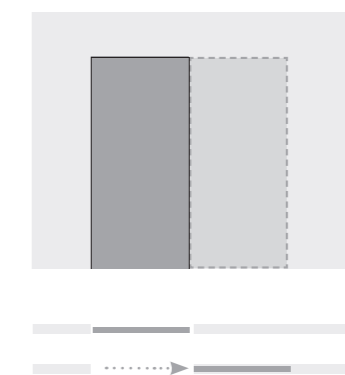

senza telaio
without frame
sans châssis
sin marco
ohne Rahmen
без каркаса

OPZIONI SU MISURA | CUSTOM MADE SOLUTIONS | OPTIONS SUR MESURE | OPCIONES A MEDIDA | MASSFERTIGUNGEN | ВАРИАНТЫ ПОД РАЗМЕР

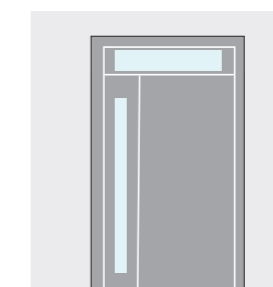
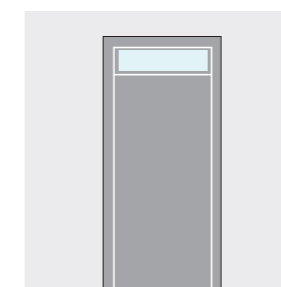
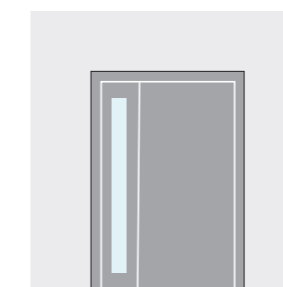

sopraluce / fiancoluce***
transom / sidelight
imposte / jour latéral
tragaluz superior / tragaluz lateral
Verglasung oben / seitlich
верхнее остекление/боковое остекление

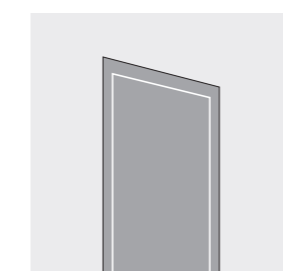

porta obliqua**
slanted door
porte inclinée
puerta buhardilla
Trapeztür
скошенная дверь

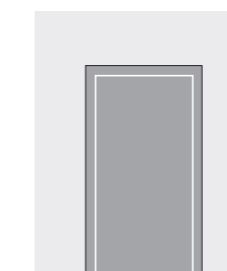

porta a ventola
swinging doors
portes va-et-vient
puertas de vaivén
drehtüren
качающиеся двери



CERTIFICAZIONI | CERTIFICATIONS | CERTIFICACIONES | ZERTIFIZIERUNGEN | СЕРТИФИКА

Il Gruppo Garofoli ha sempre mirato alla qualità, promuovendo lo sviluppo sostenibile delle proprie attività e perseguendo una decisa politica ambientale. Una filosofia che ha portato al raggiungimento di importanti traguardi:
 Garofoli e Gidea › ISO 9001 Sistema di gestione della qualità.
 Garofoli e Gidea (collezioni indicate sui listini di vendita) › FSC_Forest Stewardship Council: Forest For All Forever: www.ic.fsc.org
 Garofoli › COC / PEFC Program for endorsement of forest certification schemes, lo schema più diffuso e famoso al mondo per la gestione sostenibile delle foreste.
 Garofoli › ISO 14001 Sistema di gestione ambientale.

The Garofoli Group has always aimed for quality, promoting the sustainable development of its activities and pursuing a strong environmental policy. A philosophy that has led to the achievement of important milestones:
 Garofoli and Gidea › ISO 9001 Quality Management System.
 Garofoli and Gidea (collections indicated in sales price lists) › FSC – Forest Stewardship Council: Forest For All Forever: www.ic.fsc.org
 Garofoli › COC / PEFC Program for the Endorsement of Forest Certification Schemes, the world's most widespread and recognized system for sustainable forest management.
 Garofoli › ISO 14001 Environmental Management System.



Tutti i modelli possono subire in qualsiasi momento senza preavviso qualche lieve variazione nelle sezioni, nella struttura, nel disegno e nel colore; pertanto, qualora a nostro insindacabile giudizio resti immutata l'estetica complessiva e la solidità della porta, il cliente non potrà recedere dal contratto, né avrà diritto a sconti o abbuoni particolari. Tutte le essenze, i colori e le trasparenze dei vetri, particolari dei modelli e modelli delle porte illustrati nel presente catalogo sono da ritenersi indicativi e possono subire modifiche.

All models may be subject to slight variations in section, structure, design and colour at any time, without advance notice; therefore, if the overall appearance and solidity of the door remains unchanged in our unquestionable judgement, the client may not withdraw from the contract, nor be entitled to special discounts or rebates. All of the woods, coloured and transparent glass, door models and details of the models illustrated in this catalogue are merely indicative and may be subject to modification.

Le Groupe Garofoli a toujours visé la qualité, en promouvant le développement durable de ses activités et en poursuivant une politique environnementale déterminée. Une philosophie qui a permis d'atteindre d'importants objectifs:
 Garofoli et Gidea › ISO 9001 Système de gestion de la qualité.
 Garofoli et Gidea (collections indiquées dans les tarifs de vente) › FSC – Forest Stewardship Council: Forest For All Forever: www.ic.fsc.org
 Garofoli › COC / PEFC Programme for the Endorsement of Forest Certification Schemes, le système le plus répandu et reconnu au monde pour la gestion durable des forêts.
 Garofoli › ISO 14001 Système de gestion environnementale.

El Grupo Garofoli siempre ha tenido como objetivo la calidad, promoviendo el desarrollo sostenible de sus actividades y siguiendo una política medioambiental firme. Una filosofía que ha permitido alcanzar importantes logros:
 Garofoli y Gidea › ISO 9001 Sistema de gestión de la calidad.
 Garofoli y Gidea (colecciones indicadas en las listas de precios de venta) › FSC – Forest Stewardship Council: Forest For All Forever: www.ic.fsc.org
 Garofoli › COC / PEFC Program for the Endorsement of Forest Certification Schemes, el sistema más difundido y reconocido del mundo para la gestión sostenible de los bosques.
 Garofoli › ISO 14001 Sistema de gestión medioambiental.

Tous les modèles peuvent subir, à tout moment et sans préavis, de légères variations dans les sections, la structure, le design et la couleur; par conséquent, lorsque l'esthétique globale et la solidité de la porte restent telles qu'elles selon notre jugement sans appel, le client ne pourra annuler le contrat ni avoir droit à réductions ou remises particulières. Tous les essences, teintés et transparences des vitres, détails des modèles des portes illustrés dans ce catalogue sont à considérer comme indicatifs et peuvent être sujets à modifications.

Todos los modelos pueden sufrir, en cualquier momento y sin previo aviso, leves modificaciones en las secciones, la estructura, el motivo o el color; mientras estas modificaciones, a juicio inapelable del fabricante, no alteren la estética general ni la solidez de la puerta, el cliente no podrá rescindir el contrato ni tendrá derecho a descuentos o bonificaciones de ningún tipo. Todas las maderas, los colores y las transparencias de los cristales, el diseño de las puertas y los respectivos detalles ilustrados en este catálogo deben considerarse indicativos y pueden sufrir modificaciones.

Die Garofoli-Gruppe hat stets auf Qualität gesetzt, die nachhaltige Entwicklung ihrer Tätigkeiten gefördert und eine konsequente Umweltpolitik verfolgt. Eine Philosophie, die zur Erreichung wichtiger Meilensteine geführt hat:
 Garofoli und Gidea › ISO 9001 Qualitätsmanagementsystem.
 Garofoli und Gidea (in den Verkaufspreislisten angegebene Kollektionen) › FSC – Forest Stewardship Council: Forest For All Forever: www.ic.fsc.org
 Garofoli › COC / PEFC Program for the Endorsement of Forest Certification Schemes, das weltweit bekannteste und am weitesten verbreitete System für nachhaltige Forstwirtschaft.
 Garofoli › ISO 14001 Umweltmanagementsystem.

Группа Garofoli всегда стремилась к качеству, продвигая устойчивое развитие своей деятельности и проводя последовательную экологическую политику. Эта философия позволила достичь важных результатов:
 Garofoli и Gidea › ISO 9001 Система менеджмента качества.
 Garofoli и Gidea (коллекции, указанные в прайс-листе) › FSC – Forest Stewardship Council: Forest For All Forever: www.ic.fsc.org
 Garofoli › COC / PEFC Program for the Endorsement of Forest Certification Schemes – самая известная и распространённая в мире система устойчивого лесопользования.
 Garofoli › ISO 14001 Система экологического менеджмента.

Der Hersteller behält sich das Recht vor, an allen Modellen jederzeit ohne Vorankündigung geringfügige mass-, struktur-, design- und farbanderungen vorzunehmen; sofern nach dem unanfechtbaren Ermessen des Herstellers dadurch weder die Gesamtoptik noch die Robustheit der Tür beeinträchtigt werden, hat der Kunde kein Recht auf Stornierung des Auftrags und/oder Preisnachlässe und/oder Gutschriften jeglicher Art. Alle Hölzer, die Farben und die Transparenzen des Glases, Details der Modelle und Modelle der in diesem Katalog abgebildeten Türen haben reinen Beispielcharakter, Abweichungen sind daher möglich.

Все модели могут претерпеть в любой момент и без предупреждения небольшие изменения сечений, конструкции, дизайна и цвета. Поэтому, если по нашему неоспоримому мнению общий вид и прочность двери не меняются, клиент не имеет права расторгнуть контракт, а также требовать скидку или специальную компенсацию. Все породы древесины, цвета, степень прозрачности стекла, детали моделей и модели дверей, представленные в этом каталоге, должны считаться ориентировочными и могут претерпеть изменения.

GIDEA

GAROFOLI
GROUP

new generation doors

Garofoli SpA

Via Pigni 59
60022 Castelfidardo
AN Italia
T +39 071 72 06 830
F +39 071 72 06 838
info@gidea.it _ www.gidea.it
www.garofoli.com

